

TECHNICAL RIDER - NIGHTWATCH v11052017

Sound:

FOH systeem aangepast aan de capaciteit van de zaal, onze voorkeur gaat uit naar: L' acoustics, d&b, Meyer
Vijf stagemonitors van degelijke kwaliteit, ook hier gaat onze voorkeur uit naar: L'acoustics, d&b, Meyer
Voor dit project voorzien wij zelf een digitale tafel. Hiervoor moet voldoende plaats worden voorzien in de zaal.

De mengtafel dient centraal te kunnen worden opgesteld op twee derde van de zaal diepte.

Nooit onder een balkon, tegen een muur of in een regiekamer!

Analoge multikabel met minimum 24 sends en 8 returns dient te worden voorzien.

Alle micro's worden door onszelf voorzien. Gelieve hiervoor wel de nodige bekabeling en statieven te voorzien.

Er dient ten alle tijde een vriendelijke techniker aanwezig te zijn die vertrouwd is met het gebruikte materiaal.

Backline:

2 x stroompunt 10A 230V (zie stageplan)

1 x drumtapijt 2m op 1m GEEN RISER!

3 x stevige zwarte muziekpupiters

Piano:

Concert Grand in volgorde van voorkeur: Fazioli 278, Yamaha CFX, Steinway D

Half Grand in volgorde van voorkeur: Fazioli 212, Yamaha S6, Yamaha C5X

Gestemd de dag van het concert op het moment dat de piano op zijn gewenste positie staat op het podium.

Graag ook een tweede stembeurt tussen soundcheck en aanvang concert.

Stageplan:

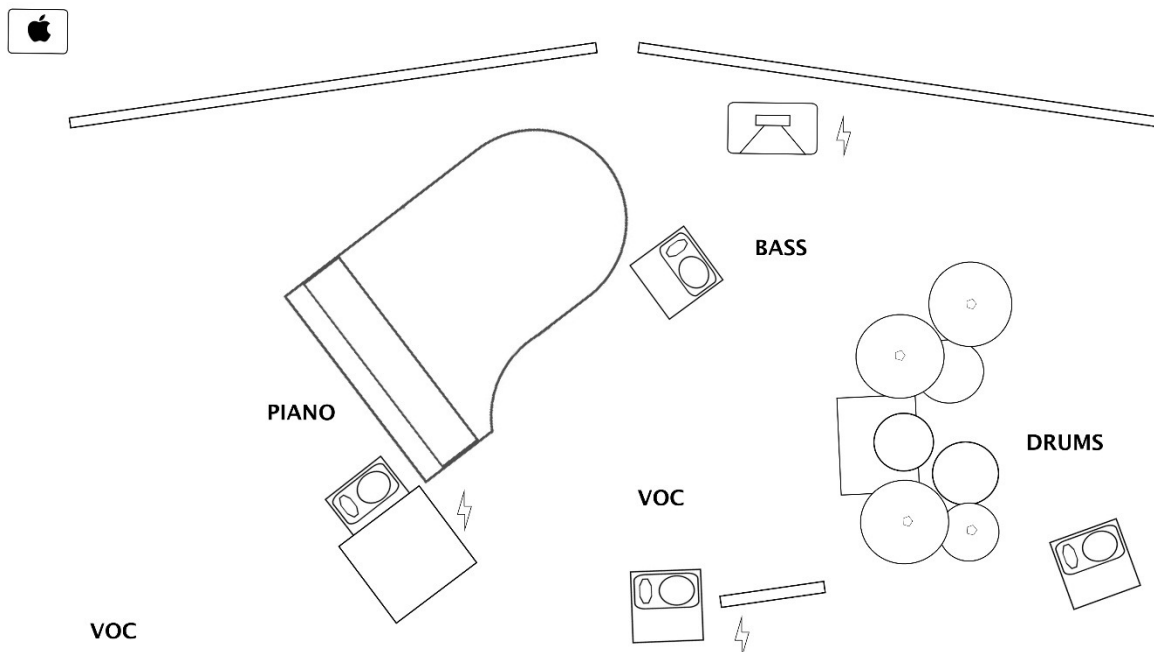

TECHNICAL RIDER - NIGHTWATCH v11052017

Inputlist:

CH	INSTRUMENT	MICRO
1	KICK	Audix D6
2	SNARE	Sennheiser MD441
3	RACK TOM	Sennheiser e604
4	FLOOR TOM	Sennheiser e604
5	OH	AKG C414 B-ULS
6	AC BASS DI	Radial Pro DI
7	AC BASS MIC	EV RE20
8	PIANO LOW	DPA 4099
9	PIANO HIGH	DPA 4099
10	PIANO Soundhole	Sennheiser e604
11	PIANO FX L	Radial Pro DI
12	PIANO FX R	Radial Pro DI
13	VOC center	Neumann KMS 105
14	VOC stage right	Neumann KMS 105
15	VIDEO L	Radial Pro DI
16	VIDEO R	Radial Pro DI

LICHTPLAN

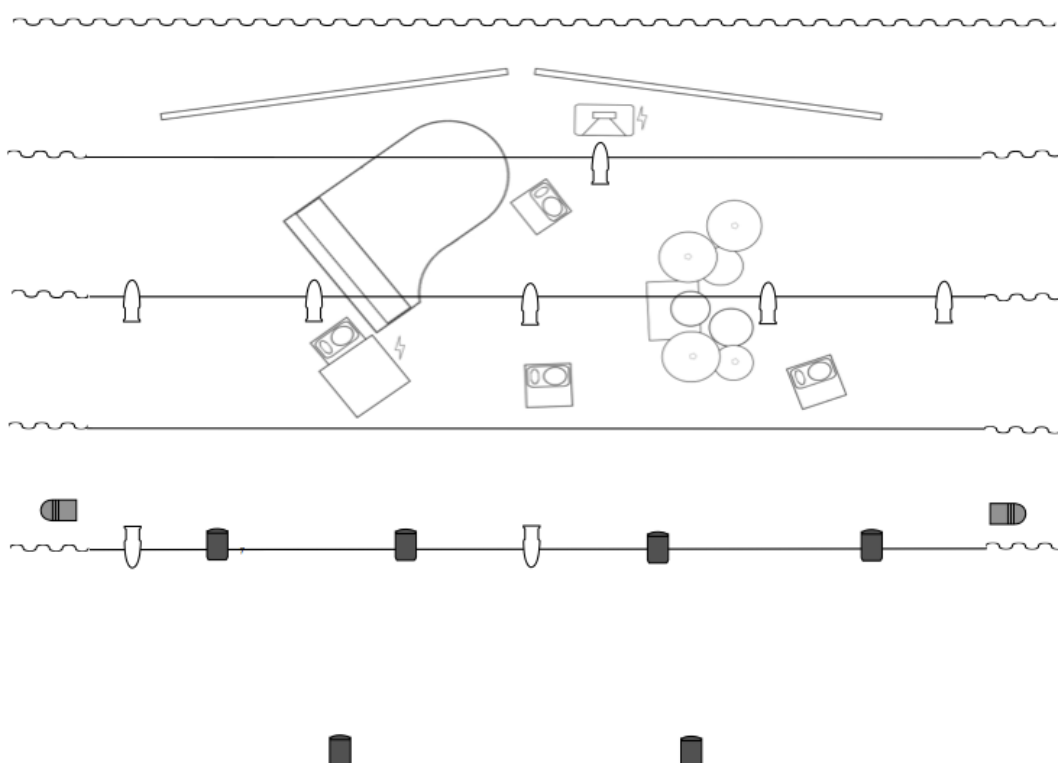

Lights:

2 x floor can par64 CP62
6 x PC 1kw
8 x Profielspot 1 kw

Gelieve ook een extra dimkanaal en bekabeling te voorzien voor 6 pupiterlampjes

Video:

Aan te leveren door de organisatie:

2 x 16/9 fastfold opzicht projectiescherm 2m/3m min.
2 x 5000 lumen LCD projector met HDMI input
1 x 19" monitorscherm met HDMI input
1 x de nodig HDMI bekabeling

Indien de ruimte beperkt is, kan geprojecteerd worden op een scherm dat aanwezig is in de zaal. Bovenstaand videomateriaal kan door Nightwatch aangeleverd worden, mits de huurlasten door de organisatie gedragen worden, aan 415€ excl. btw.

Gelieve onze technicus steeds hiervoor te contacteren: dieterclaeys@me.com of +32 479 206 404.

Aangeleverd door Nightwatch:

Macbook Pro - Maxtor Triplehead 2 GO DP edition - 3 x display port / hdmi adapter

HOSPITALITY RIDER:

De organisator stelt nette, verwarmde met sleutel afsluitbare kleedkamers ter beschikking voor 10 personen. Deze dienen voorzien te zijn van stromend water, comfortabele zitplaatsen, tafels, een spiegel en schone handdoeken.

Indien toiletten en douches niet geïntegreerd zijn in de kleedkamer dienen ze zich in directe nabijheid te bevinden en uitsluitend toegankelijk te zijn voor de Nightwatch crew.

Voldoende frisdrank(o.a. coca-cola light, ice-tea), thee, koffie(+melk en suiker), water, bier, witte wijn dienen aanwezig te zijn in de kleedkamers bij aankomst van de Nightwatch crew.

Voldoende versnaperingen(fruit, chips, snoep, chocolade,...) en enkele sandwiches dienen aanwezig te zijn in de kleedkamers bij aankomst van de Nightwatch crew.

Verder dienen er ook 8 kleine flesjes plat water(2 per artiest) en 4 propere, donkerkleurige handdoeken te worden voorzien op het podium.

De organisator voorziet 6 warme maaltijden tijdens dagen met concert. 1 maaltijd zowel gluten- als lactose vrij voorzien aub.

De organisator dient 15 zitplaatsen voor het concert voor te behouden voor de Nightwatch guestlist. Gebruikte plaatsen worden vrijgegeven 1 uur voor de aanvang van het concert.

Bij aankomst, opbouw en afbraak graag twee technici (1 voor geluid en 1 voor licht/video) ter beschikking stellen van de crew voor helpen met laden, lossen en tijdens opbouw en afbraak.

Tijdens de show 1 technicus in permanentie houden voor de Nightwatch crew.

CONTACT:

Techniek Nightwatch:

Dieter Claeys dieterclaeys@me.com +32 479 206 404

Management: ART-SPOT.BE

Lawrence Van Den Eede lawrence@art-spot.be +32 475 904 725

Bookings: RUMOER!

Griet De Blende griet@rumoer.be +32 477 68 14 21